

فقه التواصل الاجتماعي

سلسلة الفقه الموضوعي



شبكة
المعارف
الإسلامية



مركز نون
للتأليف والترجمة



فقہ

التواصل الاجتماعي

الكتاب: فقه التواصل الاجتماعي

نشر: جمعية المعارف الإسلامية الثقافية

إعداد: مركز نون للتأليف والترجمة

الطبعة الأولى، ٢٠١٤م - ١٤٢٥هـ.

فقہ التواصل الاجتماعي

بواسطة وسائل الاتصال الحديثة



A large, intricate, light gray decorative frame with a scalloped, multi-lobed shape. The frame is filled with complex geometric and floral patterns, including interlocking lines and floral motifs. In the center of the frame, the Arabic text "بِسْمِ اللَّهِ الرَّحْمَنِ الرَّحِيمِ" is written in a black, elegant calligraphic script.

بِسْمِ اللَّهِ الرَّحْمَنِ الرَّحِيمِ

الفهرس

المقدمة..... ٩

الفصل الأول

وسائل التواصل الاجتماعي؛ الوظيفة، الدور، الأثار ١١

١. مواقع التواصل الاجتماعي..... ١٣

٢. شبكات التواصل الاجتماعي ١٣

٣. مواقع التعاون وبناء فرق العمل ١٥

٤. مواقع الوسائط المتعددة ١٧

أ. مواقع التصوير والفن..... ١٧

ب. مواقع مشاركة الفيديو والبث المباشر..... ١٧

٥. مواقع الرأي والاستعراض ١٧

٦. المواقع الترفيهية الاجتماعية..... ١٨

٧. الخدمات التي تُقدمها الشبكات الاجتماعية..... ١٩



الفصل الثاني

- الأحكام الشرعية لوسائل التواصل الاجتماعي ٢٥
- مدخل: ٢٧
- الأول: الضوابط الشرعية للاستفادة من مواقع التواصل الاجتماعي . ٢٧
- الثاني: تأثير مواقع التواصل الاجتماعي على العبادات والأعمال ٢٨
- الثالث: حكم صلة الرحم ٢٠
- الرابع: حكم المواقع المشبوهة أخلاقياً أو دينياً ٢٠
- الخامس: حكم عرض الصور والنظر إليها ٢١
- السادس: حكم نشر صور الشهداء وأخبارهم ٢٥
- السابع: حكم الأسماء المثيرة ٢٦
- الثامن: الترويج للموضة ٢٦
- التاسع: نشر خصوصيات الآخرين ٢٧
- العاشر: حكم نشر الروايات والفتاوى والاستفتاءات ٢٧
- الحادي عشر: حكم أخذ المعلومات من المواقع ٢٨
- الثاني عشر: حكم التواصل بين الجنسين ٢٩
- الثالث عشر: حقوق الزوجين ووسائل التواصل الاجتماعي ٤٥
- الرابع عشر: الاستفادة من شبكة الغير ٤٦
- الخامس عشر: حكم الألعاب والمسابقات وتبادل النغمات ٤٦
- السادس عشر: نشر الأخبار غير الموثوقة ٤٧

الفصل الثالث

- الآثار السلبية الناجمة عن ٤٩



- ٤٩ سوء استخدام شبكة الإنترنت
- ٤٩ ووسائل التواصل الاجتماعي
- ٥١ ١. على المستوى العقائدي
- ٥٢ ٢. على المستوى الأخلاقي
- ٥٣ ٣. على المستوى النفسي
- ٥٣ ٤. على المستوى الاجتماعي
- ٥٥ ٥. على المستوى العلمي
- ٥٥ ٦. على المستوى الصحي
- ٥٦ ٧. على المستوى الاقتصادي
- ٥٦ ٨. أخلاقيات العمل على الإنترنت وشبكات التواصل الاجتماعي
- ٥٧ ٩. نصائح لضمان السلامة عند استخدام الإنترنت

الفصل الرابع

- ٥٩ نصائح وتوصيات عند وجود الإنترنت في المنزل
- ٦١ ١. راقب ما يحدث من خلال:
- ٦١ ٢. اعرف ما يجري
- ٦٢ ٣. توعية الأطفال
- ٦٢ ٤. حدّد الوقت
- ٦٢ ٥. حدّد الهدف
- ٦٢ ٦. شاركهم
- ٦٢ ٧. نظّم



المقدمة

بسم الله الرحمن الرحيم

الحمد لله رب العالمين، وصلى الله على سيدنا محمد
وعلى آله الطاهرين وبعد.

ونحن نعيش في عصر الحضارة الحديثة؛ حيث احتلت
التكنولوجيا والصناعات الحديثة في عالم الاتصال والتواصل
وغيره موقعاً أساسياً في حياة الناس الفردية والاجتماعية
والعملية، ولم يعد بالإمكان أن تُبعد هذه الوسائل أو آثارها
(الإيجابية أو السلبية) عن بيئتنا وحياتنا، أو أن ندعي
إمكانية البعد عنها وعدم التأثر بها.

لهذا ينبغي النظر بموضوعية - على المستويين التربوي
والاجتماعي - إلى هذا التطور التكنولوجي الهادر والسريع،
والتفكير الجدي بالاستفادة الإيجابية الفاعلة من مختلف
وسائل الاتصال والتواصل، وغيرها من التقنيات في خدمة
الناس، ورعاية لمجتمعنا وأهلنا جميعاً، لا بدّ من اقتحام هذا
العالم، بدل أن نتفرغ لمعالجة آثاره ومواجهتها أو توجيهها،



أو الضغط على الناس والمجتمع.
ولهذا فإنّ التوجيه الاجتماعي، والتحصين الأخلاقي
والتربوي، إلى جانب التفقه في أحكام التواصل الاجتماعي،
يكون هو الحلّ الأسلم والأصح، وهذه هي وظيفة هذا الكتاب؛
فقه التواصل الاجتماعي بعون الله تعالى.

والحمد لله رب العالمين

مركز الأبحاث والبحوث، دار الفقه الإسلامي
والإسلاميات، الرياض، المملكة العربية السعودية





الفصل الأول

وسائل التواصل الاجتماعي الوظيفة، الدور، الآثار



1. مواقع التواصل الاجتماعي

مجموعة من المواقع على شبكة الإنترنت، تتيح التواصل بين الأفراد في بنية مجتمع افتراضي، يجمع بين أفرادها اهتمام مشترك، يتمّ التواصل بينهم من خلال الرسائل، أو الاطلاع على الملمّات الشخصية، ومعرفة أخبارهم ومعلوماتهم التي يتيحونها للعرض.

2. شبكات التواصل الاجتماعي

أ. المدوّنات

يوجد العديد من أنواع المدوّنات، بعضها يختصّ بتناقل معلومات عن الأخبار بكلّ أنواعها، أما الآخر فيختصّ بأخبار شخصية ويومية، منها: WordPress، Xanga.

ب. المدوّنات الجزئية

المدوّنات الجزئية هي أسلوب لبثّ المعلومات بشكل سريع، وما يميّزها عن المدوّنات العادية هو صغر حجم وكمية المعلومات (نصية، صور، صوتية، ومرئية) المتداولة عليها،

منها: Twitter، Google Buzz.



ج. تحديد المواقع الجغرافية

تُمكن المستخدم من تحديد موقعه الجغرافي وتعريف شبكته من الأصدقاء بما يفعل في ذلك الموقع بالتحديد، منها: Gowalla، Facebook places.

د. مواقع الترابط الشبكي الاجتماعي

تُمكن المستخدمين من التواصل المباشر بعضهم ببعض ومشاركة الاهتمامات، كما يمكن استخدام تلك المواقع للبحث عن أصدقاء الدراسة، منها: Facebook، Hi.

هـ. مواقع الفعاليات

هذه النوعية من المواقع لتنظيم الفعاليات والتحكّم بعدد الأشخاص المدعوّين، كما تُمكن هذه المواقع من استخدام خدمات تحديد المواقع الجغرافية (LBS) لتحديد موقع التجمّع، منها: Eventful، Meetup.

و. مواقع تجميع المعلومات

تقوم هذه المواقع والبرامج بتجميع المعلومات التي تهتمّ فقط في مكان واحد بدلاً من البحث عنها وإضاعة الوقت، منها: Netvibes، evri.



ز. مواقع مشاركة الاهتمامات

هذه نوعية مختلفة من المواقع تساعدك على نشر ومشاركة شبكتك نوعية الأجهزة التي تستخدمها أو اهتماماتك مثل ما تُشاهد الآن أو ما تقرأ في الوقت الحالي، أهمها:

.GetGlue ، GoodReads

ح. مواقع جمع التبرعات والقضايا المهمة

فكرة هذه النوعية من المواقع ذكية ومفيدة، لتتخيل أنك تؤدّ القيام بمشروع لا تملك التمويل اللازم له، كل ما عليك هو تقديم دراسة المشروع لهذه المواقع ومن ثم يقوم القائلون على الموقع بدراسة المشروع وفكرته ثم عرضه على المستخدمين،

منها: Causes، Kickstarter.

3. مواقع التعاون وبناء فرق العمل

أ. الويكي

هي مواقع تُمكن العديد من الناس من الاشتراك في تكوين معلومات مترابطة بشكل منطقي عن طريق روابط إلكترونية،

أهمها: PBworks، Wetpaint، Wikispaces.



ب. مواقع المرجعيات

يمكن استخدام هذه المواقع لوضع علامة مرجعية لمواقع تهمّك أو قد تهمّ غيرك، منها: Delicious، Diigo، Google Reader.

ج. مواقع الأخبار الاجتماعية

بدلاً من الاعتماد على استقاء الأخبار من قنوات الأخبار المتعارف عليها، يمكنك الاعتماد على شبكة واسعة من المستخدمين لإيجاد الأخبار المهمة: Digg، Technorati.

د. الملاحظة الاجتماعية

برامج الملاحظة الاجتماعية عبارة عن برمجيات يقوم المستخدم بتثبيتها على جهاز الهاتف الخليوي ومن ثم الاستعانة بالـ GPS لرسم خريطة حركته بالمدينة. منها: Waze، Trapster.

هـ. مواقع إدارة الملفات وتحرير النصوص

لإتمام مذكرة أو نصّ أو حتى التعاون على تحضير عرض في استخدام هذه المواقع؛ كل ما عليك هو تحديد الأشخاص الذين تودّ التعاون معهم والباقي ما هو إلا تفاعل سلس بينكم. منها: Google Docs.



4. مواقع الوسائط المتعددة

أ. مواقع التصوير والفرن

تمنحك مكاناً يُمكنك فيه حفظ، تخزين، وعرض أعمالك الفنية سواء كانت صوراً أو رسومات فنية، حيث يتمكن الناس من رؤيتها وإبداء الإعجاب أو النقد لها. منها: DeviantArt ، Flickr .

ب. مواقع مشاركة الفيديو والبث المباشر

يمكنك باستخدام مواقع البث المباشر البث من جهازك الخليوي في أي وقت، وما يُميّز خدمات البث هو إمكانية التفاعل، حيث يُمكن المتفرجين التواصل معك فوراً وفي نفس لحظة البث، منها: YouTube ، Openfilm .

5. مواقع الرأي والاستعراض

أ. استعراضات السلع

تخيّل أنّك تودّ شراء سيارة جديدة، أو جهاز كمبيوتر حديث يمكنك زيارة مواقع الآراء لمعرفة رأي من اشتروا هذه السلع قبلك وتقييمهم لها، كما يُمكنك معرفة جودة المنتج ومدى تحمّله لعوامل الزمن والاستخدام اليومي، من مواقع الرأي والاستعراض: Epinions ، MouthShut .



ب. الأسئلة والأجوبة الاجتماعية

يمكنك الحصول على إجابات محدّدة لأسئلة قد تدور بذهنك، حيث تقوم بتقديم سؤال ويقوم المستخدمون بتقديم إجابات، ومن ثم يقوم كلٌّ من له دراية بتعديل الإجابة لإعطائك أدقّ إجابة ممكنة. أهمها:

Askville، EHow، Stack Exchange، WikiAnswers، Yahoo!

Answers، Quora، ask.com.

6. المواقع الترفيهية الاجتماعية

أ. مواقع العوالم الافتراضية

تُمكنك من التواصل والتحدّث بالصوت مع أيّ من الشخصيات المتواجدة في تلك العوالم كما بإمكانك شراء وبيع سلع وممتلكات على هذه العوالم. أهمها:

Active Worlds، Second Life، World of Warcraft، RuneScape.

ب. مواقع مشاركة الألعاب الاجتماعية

تعتمد فكرة هذه المواقع على مشاركة الآخرين على شبكتك الاجتماعية ألعاب تتطلّب العديد من اللاعبين على الشبكة.

أهمها: Kongregate، Miniclip، Newgrounds، Armor Games.



7. الخدمات التي تُقدِّمها الشبكات الاجتماعية

أ. الملفات الشخصية / الصفحات الشخصية

من خلال الملفات الشخصية يُمكنك التعرّف على اسم الشخص ومعرفة المعلومات الأساسية عنه مثل: الجنس، تاريخ الميلاد، البلد، الاهتمامات والصورة الشخصية بالإضافة إلى غيرها من المعلومات. يعدّ الملف الشخصي بوابة الدخول لعالم الشخص، فمن خلال الصفحة الرئيسية للملف الشخصي يُمكنك مشاهدة نشاط الشخص مؤخراً، من هم أصدقاؤه وما هي الصور الجديدة التي رفعها إلى غير ذلك من النشاطات.

ب. الأصدقاء / العلاقات

وهم بمثابة الأشخاص الذين يتعرّف عليهم الشخص لغرض معيّن. الشبكات الاجتماعية تُطلق مسمّى «صديق» على هذا الشخص المضاف لقائمة أصدقاؤك بينما تُطلق بعض مواقع الشبكات الاجتماعية الخاصة بالمحترفين مسمّى «اتصال أو علاقة» على هذا الشخص المضاف لقائمتك.

ج. إرسال الرسائل

تتيح هذه الخاصية إمكانية إرسال رسالة مباشرة للشخص، سواء كان في قائمة الأصدقاء لديك أو لم يكن.



د. ألبومات الصور

تتيح الشبكات الاجتماعية لمستخدميها إنشاء عدد لا نهائي من الألبومات ورفع مئات الصور فيها وإتاحة مشاركة هذه الصور مع الأصدقاء للاطلاع والتعليق حولها.

هـ. المجموعات

تتيح كثير من مواقع الشبكات الاجتماعية خاصية إنشاء مجموعة اهتمام، حيث يُمكنك إنشاء مجموعة بمسمى معيّن وأهداف محدّدة، ويوفّر موقع الشبكة الاجتماعية لمالك المجموعة والمنضمّين إليها مساحة أشبه ما تكون بمندى حوار مصغّر وألبوم صور مصغّر، كما تتيح خاصية تنسيق الاجتماعات عن طريق ما يعرف بـ Events أو الأحداث ودعوة أعضاء تلك المجموعة له ومعرفة عدد الحاضرين.

و. الصفحات

ابتدعت هذه الفكرة الفيس بوك، واستخدمتها تجارياً بطريقة فعّالة حيث تعمل حالياً على إنشاء حملات إعلانية موجّهة تتيح لأصحاب المنتجات التجارية أو الفعاليات توجيه صفحاتهم وإظهارها لفئة يُحدّدونها من المستخدمين، وتقوم



الفييس بوك باستقطاع مبلغ عن كل نقرة يتم الوصول لها من قبل أي مستخدم قام بالنقر على الإعلان، تقوم فكرة الصفحات على إنشاء صفحة يتم فيها وضع معلومات عن المنتج أو الشخصية أو الحدث ويقوم المستخدمون بعد ذلك بتصفح تلك الصفحات عن طريق تقسيمات محددة ثم إن وجدوا اهتماماً بتلك الصفحة يقومون بإضافتها إلى ملفهم الشخصي.

ز. سهولة التواصل الاجتماعي والتشبيك بين الأفراد والمؤسسات

يمكن من خلال الشبكات الاجتماعية الخاصة تبادل المعلومات والملفات الخاصة والصور ومقاطع الفيديو، كما أنها مجال رحب للتعارف والصدقة، وخلق جو مجتمعي يتميز بوحدة الأفكار والرغبات غالباً، وإن اختلفت أعمارهم وأماكنهم ومستوياتهم العلمية.

ح. الاستخدامات التعليمية

تساهم الشبكات الاجتماعية في تطوير التعليم الإلكتروني، حيث يمكن المشاركة من كل الأطراف في منظومة التعليم بداية من مدير المدرسة والمعلم وأولياء الأمور وعدم الاقتصار على التركيز على تقديم المقرر للطلاب.



فاستخدام الشبكات الاجتماعية يكسب الطالب مهارات أخرى كالتواصل والاتصال والمناقشة وإبداء الرأي، وهي مساحة ضيقة جداً داخل أسوار المدارس.

ط. الاستخدامات البحثية

الاستفادة من مواقع البحث المشهورة، وتوفير كمية كبيرة جداً من المعلومات العلمية والبحوث والدراسات المتخصصة من جميع مجالات المعرفة، إضافة إلى خدمة الدخول عن بعد إلى المكتبات الجامعية العالمية والاستفادة من إمكانياتها.

ي. الاستخدامات الحكومية والتجارية

اتّجهت كثير من الدوائر الحكومية والشركات الكبرى للتواصل مع الجمهور من خلال مواقع التواصل الاجتماعي، بهدف قياس وتطوير الخدمات الحكومية والتجارية والتسويقية لديها، ومسايرة للتقنية الحديثة، بل أصبح التواصل التقني مع الجمهور من نقاط تقييم الدوائر الحكومية وخدماتها المقدمة.

ك. سرعة ويسر تداول المعلومات الإخبارية

أصبحت الشبكات الاجتماعية مصدر أصيل من مصادر الأخبار لكثير من روادها، وهي أخبار تتميز بأنها من



مصدرها الأول وبصياغة فردية حرّة غالباً، وقد تميّزت المدوّنات الخاصة باستقطاب الباحثين عن الأخبار، ومواقع الأخبار المتخصّصة، وقنوات إخبارية كبيرة، في أحداث مختلفة سابقة، وكان لأصحابها التأثير الكبير في نقل الأخبار الصحيحة للرأي العام.

ل. في المجال الثقافي

بحر من المعلومات والمعارف والإحصائيات والتكنولوجيا والأخبار والأفلام. إضافة إلى المشاركة في الحوارات التربوية المتخصّصة التي تجري ضمن منتديات علمية تربوية.

م. في مجال الإعلام

إمكانية الوصول إلى عدد أكبر من الجمهور والمتابعين في مختلف دول العالم، وإمكانية قراءة الجرائد اليومية.

ن. في المجال الاجتماعي

اتصال الأسر والتواصل بين الأقارب والبريد الإلكتروني.

ص. في مجال الاقتصاد

إجراء التطبيقات البنكية، والتسوّق والشراء عبر الإنترنت، ومتابعة البضائع وعمليات التصدير والتوريد أيضاً.







الفصل الثاني

الأحكام الشرعية لوسائل التواصل الاجتماعي



Small signature or logo in the bottom left corner.

مدخل:

تمتاز هذه الأحكام الشرعية الخاصة بوسائل التواصل الاجتماعي كونها بصيغة السؤال والجواب، وتحاكي الواقع، وتقارب الابتلاءات العملية. وهي موافقة لرأي سماحة الإمام السيد علي الخامنئي رَضِيَ اللهُ عَنْهُ^(١).

الأول: الضوابط الشرعية للاستفادة من مواقع التواصل الاجتماعي

السؤال (١): ما هي أهم الضوابط الشرعية للاستفادة من شبكة الإنترنت ومواقع التواصل الاجتماعي؟

الجواب:

- أن لا يكون على حساب الواجبات، فإذا عطلّ ذلك القيام بالواجب فلا يجوز.
- أن لا يقع في أيّ حرام، بأن يتمّ التزام جميع الضوابط

(١) تمّت مراجعة المادة الفقهية والموافقة عليها من قبل مكتب الوكيل الشرعي العام للإمام الخامنئي (حفظه الله) في بيروت.



الشرعيّة، فلا يقع في الغيبة أو النميمة أو كشف أسرار الآخرين، أو لا يقع في أيّ مفسدة.

- أن لا يضيّع الوقت على أمور غير مفيدة.
- وأن يلتزم بالقوانين المرعيّة الإجراء في هذه الشبكات.

السؤال (٢): ما هي الضوابط الشرعية للتبليغ الديني على شبكة الإنترنت ومواقع التواصل الاجتماعي؟
الجواب:

أولاً: أن لا يدخل في الأمور التي توجب الشقاق بين المسلمين، أو بين المؤمنين.

ثانياً: أن لا ينقل ما فيه احتمال الخطأ.

ثالثاً: أن لا يفتي إلا من خلال الوسائل المعتمدة شرعاً.

رابعاً: اعتماد البرهان مع الحكمة والموعظة الحسنة.

خامساً: أن لا يأخذ بالإشاعات قبل الاطمئنان من صحّتها.

سادساً: عدم مخالفة أيّ حكم يصدر من الوليّ الفقيه.

الثاني: تأثير مواقع التواصل الاجتماعي على العبادات والأعمال

السؤال (٣): هل يجوز تأخير الصلّاة عن وقتها بسبب

الانشغال على مواقع التّواصل الاجتماعي؟

الجواب: لا يجوز.

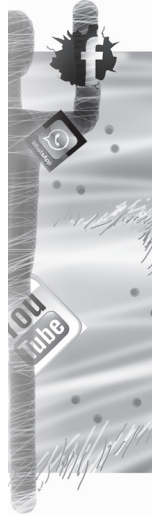

السؤال (٤): هل يجوز السهر على مواقع التواصل الاجتماعي بشكل مفرط بحيث يؤدي ذلك إلى تقويت صلاة الصبح أداء؟

الجواب: إذا عدّ ما ذكر استخفافاً وتهاوناً بأمر الصلاة فلا يجوز.

السؤال (٥): هل يجوز السهر على مواقع التواصل الاجتماعي بشكل مفرط بحيث يؤدي ذلك إلى ظهور التعب والإرهاق عليه في اليوم التالي ما يؤدي إلى التقصير في عمله؟

الجواب: إذا كان في ذلك ضرر معتنى به على الشخص فلا يجوز، وعلى أيّ حال فيجب القيام بالعمل طبقاً للمقررات ولا يجوز الإهمال أو التقصير فيه.

السؤال (٦): ما هو حكم قضاء أوقات طويلة على الإنترنت مع أنّ الفائدة المحصّلة منها قليلة جداً نسبة للوقت المبذول؟

الجواب: إذا أدى ذلك إلى ترك واجب أو الوقوع في الحرام أو ترتبت عليه مفسدة أخرى فلا يجوز، كما أنّ تضييع الوقت بالبطالة والكسل فيه إشكال.



الثالث: حكم صلة الرحم

السؤال (٧): هل يغني التواصل على مواقع التواصل الاجتماعي عن صلة الرحم باللقاء المباشر؟
 الجواب: صلة الرحم واجبة، ولكن لا تنحصر صلة الرحم بالزيارة، بل يكفي في تحققها أي نوع من العلاقة والارتباط بحيث يصدق عليه عرفاً أنه صلة للرحم.

الرابع: حكم المواقع المشبوهة أخلاقياً أو دينياً

السؤال (٨): ما حكم الدخول والاطّلاع إلى المواقع المشبوهة أخلاقياً ودينياً، والاطّلاع على مضامينها أو صورها؟
 الجواب: لا يجوز فتح أو تصفّح المواقع المحرّمة، ومواقع الانحراف والشذوذ، فيما إذا علم بأنّه سوف يقع نظره على المشاهد المثيرة ونحوها.

السؤال (٩): ما هو حكم تصفّح المواقع التي تتعرّض للمذهب بالإساءة وتتضمّن أفكاراً ضالّةً أو مضلّلة؟
 الجواب: لا يجوز تصفّح هذه المواقع إلا إذا توفّرت شروط ثلاثة مجتمعة، وهي:



الأول: أن يكون التصفّح بقصد غرض صحيح، كالإجابة على إشكالاتها والردّ عليها.

الثاني: أن يكون المتصفّح قادراً علمياً على الإجابة والردّ.

الثالث: أن يكون مأموناً من الانحراف والضلال.

السؤال (١٠): ما هو حكم الترويج لمفاهيم وقضايا غير إسلامية وقد تؤدي إلى نشر الفساد أو الإضرار عبر الإنترنت؟
الجواب: لا يجوز الترويج لما يؤدي إلى الانحراف والإفساد والإضرار، ويوجب نشر الثقافة غير الإسلامية المعادية للمسلمين، ويسبب أجواء ثقافية فاسدة، ويجب التحرز والاجتناب عنها.

الخامس: حكم عرض الصور والنظر إليها

السؤال (١١): ما حكم النظر إلى صور الأجنبية (المسلمات) مع حجاب أو بدونه على الإنترنت في حالتَي المباشر وغير المباشر؟

الجواب:

١. الأحوط وجوباً الاجتناب عن النظر إلى صورة المرأة

المسلمة السافرة المعروضة بالبتّ المباشر.



٢. لا يجوز النظر إلى صورة المرأة المسلمة السافرة (بطريقة غير مباشرة) إذا كان يعرفها الناظر. وأمّا إذا لم يعرفها فلا مانع من النظر إلى صورتها من دون قصد التلذذ والريبة والفساد.
٣. النظر إلى صورة المحجّبات جائز إذا لم يترتب عليه مفسدة.

السؤال (١٢): ما حكم النظر إلى صور الأجنبيةات (المسلّمات) مع حجاب وظهور الزينة على الوجه واليدين أو غيرهما من الأعضاء على الإنترنت في حالتَيّ المباشر وغير المباشر؟

الجواب: لا يجوز النظر إلى صورة الفتاة المسلمة المتبرّجة إذا كانت مثيرة للشهوة أو لقصد التلذذ والريبة، أو أدت إلى الوقوع في المفسدة.

السؤال (١٣): ما حكم النظر إلى صور الأجنبيةات (من غير المسلمّات) على الإنترنت في حالتَيّ المباشر وغير المباشر؟

الجواب: يجوز النظر إلى صورة غير المسلمة بالبرّ المباشر أو غيره بشرط عدم الريبة أو خوف الفتنة.

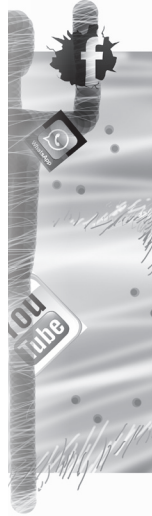

السؤال (١٤): يوجد لكل معرّف صورة شخصية، ما حكم وضع صورة لفتاة عارية أو متبرّجة وليست صاحبة التعريف؟
الجواب:

-لا يجوز وضع صورة الفتاة العارية.

-لا يجوز عرض صورة الفتاة المسلمة المتبرّجة إذا كانت مثيرة للشهوة أو لقصد التلذذ والريبة، أو مع ترتّب الوقوع في المفسدة.

السؤال (١٥): ما حكم التعليق على صورة فتاة أو الكتابة الأدبية بنوع من الإيحاء أو الإعجاب، مثل: «لك من اسمك نصيب»، و«هيه يا فلانة... أحاسيس مناسبة»...، ولأخرى: «ليتني كنت شاعراً لأكتب لك قصيدة شعر»، «ما أبدع بيانك يا أختناaaaaaaaaaaaaaaaa»، «تأكّدي أننا ننتظرك كل ساعة، فلا تتأخري طويلاً علينا»؟

الجواب: لا يجوز ذلك مع الخوف من الوقوع في الحرام، أو مع ترتّب المفسدة، أو مع إثارة الشهوة والريبة والتلذذ.

السؤال (١٦): هل يجوز للفتاة المحجّبة عرض صورها الشخصية أو صورها وهي محجّبة ولكن بطريقة جلوسها أو



وقوفها مغرية جداً، أو صوراً لها بغير حجاب على قاعدة أنّها نازلة باسم غير اسمها، وأنّ المضافين عندها لا يعرفونها شخصياً؟

الجواب:

١. لا يجوز عرض الصور المثيرة للشهوة، أو كان فيها خوف الفتنة أو ترتّب المفسدة.

٢. لا يجوز للمحبّبة أن تعرض صورها بدون حجاب إذا كانت في معرض أن يراها من يعرفها، أو كان يترتّب عليها الفساد، أو فيها خوف الفتنة.

السؤال (١٧): هل يجوز وضع صور عائلية خاصّة من دون حجاب على الصفحة الخاصّة على الإنترنت مع عدم الأمن باطّلاع الأجنبي عليها؟

الجواب: لا يجوز ذلك. مع عدم الأمن من رؤية الأجنبي لها.

السؤال (١٨): هل يجوز تصوير الآخرين وعرض صورهم دون إذنتهم أو حتّى مع علمهم، وكذلك إدراج صور الآخرين على الإنترنت في ما لو علم بعدم رضاهم بذلك؟

الجواب: لا يجوز تصوير الآخرين في الأماكن الخاصّة، من



دون إذنه، كما لا يجوز نشرها إذا كان فيه أذية أو إهانة أو مفسدة لهم.

السؤال (١٩): هل يجوز نشر صور الأموات التي شوّهت...؟
الجواب: لا يجوز ذلك؛ إذا كان فيها هتك لحرمة الميت أو أذية للأحياء من أهله.

السادس: حكم نشر صور الشهداء وأخبارهم

السؤال (٢٠): هل يجوز نشر صور الشهداء بعد الاستشهاد على وسائل التواصل الاجتماعي في حال انكشاف الوجه أو بعض الأعضاء، وعلى فرض الجواز هل يحتاج ذلك إلى إذن وليّ الميت؟

الجواب: إذا كان ذلك يؤدي إلى هتك حرمة الشهيد، أو يسبب الأذية لأحد أفراد أسرته فلا يجوز.

السؤال (٢١): هل يجوز نشر صور بعض أعضاء جسد الشهيد أو أحد المسلمين أو غير المسلمين (كالرأس وغيره) على وسائل التواصل الاجتماعي؟
الجواب: نفس الجواب السابق.



السؤال (٢٢): هل يجوز تناقل أخبار استشهاد أحد المجاهدين على وسائل التواصل الاجتماعي قبل أن يصدر ذلك ببيان رسمي من الجهة المعنية؟

الجواب: لا يجوز ذلك إذا كان فيه أذية لأهل الشهيد، كما لا يجوز مع منع الجهة المعنية التي لها الحق في ذلك.

السابع: حكم الأسماء المثيرة

السؤال (٢٣): كثيراً ما نجد بعض الفتيات في المنتديات التي تقام على الشبكة العنكبوتية، يطلقون على أنفسهن أسماء مستعارة مثل الدلوعة، الحبوبة، عاشقة الحب، أو يضعن رسالة شخصية تتضمن نوعاً من الإيحاء العاطفي؟

الجواب: لا يجوز ذلك إذا كان فيه إثارة شهوة، أو خوف الوقوع في الفتنة، أو كان مؤدياً للوقوع في المفسدة، أو يستلزم الوقوع في الحرام.

الثامن: الترويج للموضة

السؤال (٢٤): ما هو حكم الترويج للموضة في الألبسة ونحوها عبر الإنترنت؟



الجواب: إن كان ما يروّج له ينافي ارتداؤه العفة والأخلاق الإسلامية، أو كان ارتداؤه يعدّ ترويحاً للثقافة الغربية المعادية، فلا يجوز ذلك.

التاسع: نشر خصوصيات الآخرين

السؤال (٢٥): ما هو حكم نشر الأمور الخاصة بالآخرين، أو التشهير بهم، أو بثّ الإشاعات عنهم؟

الجواب: لا يجوز نشر الأمور الخاصة المستورة. ولا يجوز التشهير بالمؤمنين بما يسبب أديتهم أو هتكهم وإهانتهم.

السؤال (٢٦): هل يعتبر الحديث كتابة عن الآخرين بما يكرهون حكمه حكم الغيبة والنميمة إذا انطبقتا على الكلام المكتوب؟

الجواب: على كل حال لا يجوز ما ذكر إذا كان فيه أذية أو إهانة أو هتك أو مفسدة.

العاشر: حكم نشر الروايات والفتاوى والاستفتاءات

السؤال (٢٧): تردّ إلينا أحياناً عبر الواتساب رسائل نصية دينية تحتوي على أحاديث وروايات واستفتاءات هل يجوز إعادة إرسالها مع عدم الأمن من أن تكون ملفقة أو غير صحيحة؟



الجواب:

١. لا يجوز إرسال الاستفتاءات بدون بيّنة شرعيّة، أو الاطمئنان بصدورها عن مرجع التقليد، أو عن مكتبه الشرعيّ المأذون له من المرجع.
٢. لا يجوز نسبة الروايات إلى المعصومين عليه السلام مع عدم الاطمئنان إلى اعتبار سندها، ويمكن إرسالها بعنوان الحكاية مع الأمن من الوقوع في الفساد. وإلا فلا يجوز.

الحادي عشر: حكم أخذ المعلومات من المواقع

السؤال (٢٨): يقوم بعض الطلاب بأخذ أبحاث جاهزة عن الإنترنت ونسبتها لأنفسهم وتقديمها كواجبات دراسية للمدرسة أو للجامعة، ونيل علامة عالية دون أن يكون قد قام بالجهد المطلوب منه. هل هذا جائز؟

الجواب: لا يجوز الكذب حتى فيما ذكر، ولا يجوز تقديمها للجامعة أو المدرسة، فيما إذا كان ذلك مخالفاً لنظام المدرسة أو الجامعة.

السؤال (٢٩): هل يجوز أخذ بعض الأشياء من موقع (فيديو، نصّ، معلومات...) ووضعها في موقع ثانٍ بدون أخذ رأي صاحبها؟



الجواب: إذا لم يكن صاحبها موافقاً على أخذها ووضعها في موقع ثانٍ فالأحوط وجوباً عدم جواز ذلك من دون إذنه أو إحراز رضاه.

السؤال (٣٠): ما حكم الداونلود (download) عن الإنترنت لأمر لها حقوق طبع، مع أنها متاحة للجميع وقد لا يكون صاحبها موافقاً على نشرها؟

الجواب: إذا لم يكن موافقاً على نشرها فالأحوط وجوباً مراعاة حقوق النشر، بلا فرق في ذلك بين الاستخدام الشخصي وغيره.

الثاني عشر: حكم التواصل بين الجنسين

السؤال (٣١): هل التواصل مع الأجنبية على الإنترنت حكمه حكم الخلوة المحرمة خاصة وأنهما مأمونان من دخول الآخرين؟

الجواب: لا تجوز المحادثة بين المرأة والرجل الأجنبي، سواء أكانت مباشرة أو عبر الهاتف أو عبر الإنترنت أو بالمراسلة وما شابه ذلك فيما إذا كانت مثيرة للشهوة أو كانت بقصد التلذذ والريبة، أو مع خوف الافتتان، أو استلزمت الوقوع في الحرام أو المفسدة.



السؤال (٣٢): ما هي ضوابط التواصل بين الجنسين عبر الإنترنت، سواء أكان تواملاً مباشراً (كما مواقع الحوار والاتصال المباشر) أو غير مباشر كما في المنتديات، أو عبر البريد الإلكتروني، وهو أهمها؟

الجواب: لا يجوز مع الخروج عن الحدود الشرعية أو خوف الوقوع في الحرام، أو مع خوف الفتنة أو مع ترتب الفساد.

السؤال (٣٣): ما هو حكم المحادثات والحوارات الفكرية والثقافية العامة الدينية وغيرها التي تجري بين الجنسين (من غير المحارم) على مختلف وسائل التواصل الاجتماعي بالكتابة، أو الكلام المباشر أو المسجل؟

الجواب: لا مانع من ذلك بشرط مراعاة الحدود الشرعية وعدم ترتب المفسدة.

السؤال (٣٤): ما حكم التواصل بين الجنسين عبر الإنترنت، سواء أكان تواملاً مباشراً كما في مواقع الحوار، والاتصال المباشر، أم كان تواملاً غير مباشر كما في المنتديات، أو عبر البريد الإلكتروني، وهو أهمها؟ وهل هناك ضوابط لهذا التواصل؟



الجواب: لا يجوز التواصل المذكور مع ترتب المفسدة، أو خوف الوقوع في الحرام، أو ما يترتب عليه إثارة شهوة وريبة وخوف الافتتان.

السؤال (٣٥): ما هو حكم حوار الرجل والمرأة الأجبيين عن طريق شبكة الإنترنت علماً بأن الحوار يتم عن طريق الطباعة لا الكلام المباشر؟

الجواب: لا مانع من التحدّث عبر الطريق المذكور مع الأجنبي بشرط مراعاة الحدود الشرعية وعدم ترتب المفسدة.

السؤال (٣٦): ما حكم من يوقع الآخر بالحبّ ليهديه؟
الجواب: لا يجوز مع إثارة الشهوة واللذة، أو خوف الوقوع في الحرام أو مع ترتب المفسدة.

السؤال (٣٧): هل يجوز للشباب التحدّث مع فتاة في مواقع المحادثة على الإنترنت وذلك للتسلية؟

الجواب: لا يجوز مع خوف الوقوع في الحرام أو مع ترتب المفسدة.



السؤال (٣٨): ما هو حكم تحدّث الشاب والشابة عبر
المسنجر (برنامج للمحادثة عن طريق الانترنت) مع البعد
عن كلمات الحبّ والغزل...؟

الجواب: لا مانع من التحدّث عبر الطريق المذكور مع
الأجنبيّ بشرط مراعاة الحدود الشرعية وعدم ترتّب مفسدة،
ولا يجوز مع خوف الوقوع في الحرام.

السؤال (٣٩): ما حكم بناء علاقات الصداقة مع الجنس
الآخر عبر مواقع التواصل الاجتماعي من دون المقابلة
المباشرة؟

الجواب: يجوز مع مراعاة الحدود الشرعيّة وعدم خوف
الوقوع في الحرام أو ترتّب المفسدة. وإلا فلا يجوز.

السؤال (٤٠): ما هو حكم التعارف والتسليّة بالكلام
المكتوب أو المسجّل بين الجنسين على وسائل التواصل
الاجتماعي؟

الجواب: لا يجوز ذلك إذا كان فيه خوف الفتنة والريبة أو
مع ترتّب المفسدة، أو كان يستلزم الوقوع في الحرام.



السؤال (٤١): هل الضحك والمزاح وتبادل النكت عبر الجوّال أو في المنتديات محظور شرعاً؟

الجواب: إذا كان فيه خوف الفتنة والريبة، أو ترتبت عليه المفسدة أو كان يستلزم الوقوع في الحرام، فلا يجوز.

السؤال (٤٢): أنا تكلمت مع رجل على الإنترنت وتحادثت معه في الماسنجر وأحبيته، وكنت أكتب له رسائل غرامية، وهو أيضاً بعث لي رسائل، وحاولت الابتعاد عنه، ولكنني لم أستطع، وأخذت منه رقم الهاتف، وكلمته مرّتين من وراء أهلي، وعندما أخبرت أهلي رفضوه وتشاجروا معي لأنني فعلت ذلك، ورفضوا فكرة الحبّ على الإنترنت، ورفضوه؛ لأنّه من جنسية أخرى، وأنا أريده ماذا أفعل مع أهلي؟ وهل الذي فعلته خطأ، هل ارتكبت ذنباً؟

الجواب:

١. مجرد الحبّ والمودّة بين الرجل والمرأة الأجنبية لا مانع منه في نفسه، إلا إذا أدى إلى الوقوع في الحرام أو ترتبت عليه مفسدة. ولكن مع ذلك فلا وجه لإظهار المرأة مودّتها أو حبّها للرجل الأجنبيّ أو العكس؛ لأنّه كثيراً ما يؤدّي إلى إثارة الشهوة والفتنة وترتّب المفسدة.



٢. وأمّا الزواج فإنّ كانت الفتاة بكرًا فالأحوط وجوباً لها استئذان وليّها (وهو أبوها وجدّها لأبيها) لصحّة الزواج، وبدون إذن الوليِّ فلا يجوز لها ترتيب آثار العقد الصحيح عليه على الأحوط وجوباً.

السؤال (٤٣): ما حكم الرسائل العادية التي تتمّ بين الجنسين (من غير المحارم) والتي تتخلّلها الآراء والنقاشات في مختلف المواضيع، والتحايا التي قد تكون فيها مثلاً كلمة عزيزتي، أو اشتقت إليك، ونحوها...؟

الجواب: إذا كانت المراسلة ضمن الحدود الشرعيّة ولم يترتب عليها مفسدة أو خوف الوقوع في الحرام فتكون جائزة. وإلا فلا تجوز.

السؤال (٤٤): أنا فتاة لي من العمر ستّ عشرة سنة، ولقد كوّنت صداقة بسيطة ليس فيها ما يغضب الله مع رجل يبلغ من العمر خمساً وثلاثين سنة عبر غرفة المحادثة، فهو يساعدني في تعلّم بعض خدمات الإنترنت المفيدة، فهل مصادقتي لهذا الرجل لا تجوز؟

الجواب: إذا كانت ضمن الحدود الشرعيّة ولم يترتب عليها مفسدة أو خوف الوقوع في الحرام فتكون جائزة. وإلا فلا.



الثالث عشر: حقوق الزوجين ووسائل التواصل الاجتماعي

السؤال (٤٥): هل يجوز لي منع زوجتي من التواصل مع الآخرين عبر مواقع التواصل الاجتماعي؟

الجواب: إذا كان في التواصل مع الآخرين خوف الوقوع في الحرام أو ترتبت عليه المفسدة فلا يجوز، وتكليفك في هذه الحالة هو أمرها بالمعروف ونهيها عن المنكر مع مراعاة مراتبهما وتحقق شرائطهما.

السؤال (٤٦): هل يحق للزوج أو الزوجة تفقّد أو الاطلاع سرًا من دون إذن الآخر على ما يردده؟

الجواب: لا يجوز التجسس على الزوجة أو غيرها، وكذا العكس.

السؤال (٤٧): هل يحقّ للوالدين تفقّد مواقع أولادهم المكلفين دون إذنهم؟

الجواب: لا يجوز التجسس على ما كتّمه الأولاد المكلفون، نعم إذا كان هناك قرائن وشواهد على أنّ المواقع المذكورة على خلاف العفة والأخلاق والناموس، فلا مانع من تفقّدها من أجل الحيلولة من الوقوع في المفسد المحتملة.



الرابع عشر: الاستفادة من شبكة الغير

السؤال (٤٨): ما هو حكم استعمال الإنترنت من بثّ لاسلكي لأحد الأشخاص أو المؤسّسات من دون علمه أو أخذ إذنه؟

الجواب: يجوز استخدام الاتّصال اللاسلكي الموجود في الكمبيوتر المحمول، الذي يخوّل صاحبه الاتّصال بأقرب شبكة والاتّصال بالإنترنت، مع وجود احتمال عقلائي بأنّ بائع الكمبيوتر استجاز شبكة الاتّصالات، ومن ثمّ قام ببيعه مع حقّ الامتياز المذكور، وإلاّ فمجرّد وجود مثل هذه القابلية فيه لا يعطيك الحقّ في التصرّف فيه من دون استجازة الشبكة.

الخامس عشر: حكم الألعاب والمسابقات وتبادل النغمات

السؤال (٤٩): ما حكم ألعاب البوكر والورق على الإنترنت بغرض التسلية لا القمار؟

الجواب: حرمة اللعب بالآلات القمار لا تختصّ باللعب المباشر بل تشمل اللعب على الحاسوب وغيره من الأجهزة الالكترونيّة، ولو بدون رهن.

السؤال (٥٠): ما حكم المسابقات الهاتفية التي تكون بإرسال أكبر قدر من الرسائل النصّية عبر الهاتف الخليوي؟



الجواب: لا يوجد صورة شرعية للمسابقات التي تعرضها قنوات تلفزيونية، من خلال المشاركة بها عبر خطّ الجوّال، وشروط المسابقة هي أن يرسل الفائز أكبر قدر من الرسائل من الهاتف الجوّال وتقوم القناة بإرسال مبلغ ١٠٠ دولار للفائز، وذلك فيما إذا كان هناك توافق بين القناة وشركة الهاتف على زيادة ثمن المكالمة وعمّا كانت عليه ليقوموا بتقاسمها فيما بينهم، فهذا غير جائز.

السؤال (٥١): ما حكم تبادل النغمات اللهوية ومقاطع الفيديو والصور غير اللائقة مع الآخرين والنكات التي تتضمن إيحاءات جنسية عبر الهواتف أو مواقع التواصل الاجتماعي؟

الجواب: لا يجوز ذلك.

السادس عشر: نشر الأخبار غير الموثوقة

السؤال (٥٢): ما هو حكم نشر الأخبار غير الموثوق من صحتها على وسائل التواصل الاجتماعي؟

الجواب: إذا كان نشرها على نحو البتّ والجزم فلا يجوز، وأمّا إذا كان نشرها على نحو الاحتمال فيجوز مع عدم ترتّب مفسدة أو الوقوع في الحرام.





الفصل الثالث

الآثار السلبية الناجمة عن
سوء استخدام شبكة الإنترنت
ووسائل التواصل الاجتماعي

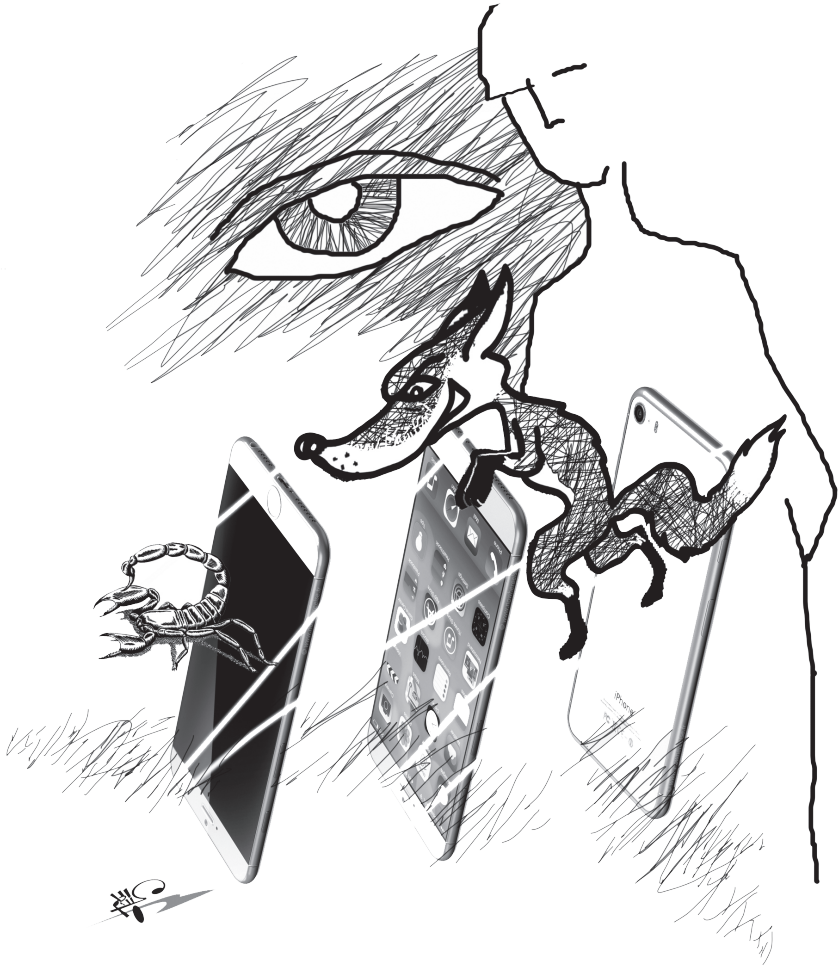

1. على المستوى العقائدي

أ. محاربة الدين

محاربة الدين والتدين والإيمان باسم الحرية والانفتاح والحوار الثقافي.

ب. توهين المعتقدات

توهين المعتقدات والمقدّسات باسم حرية التعبير.

ج. العقائد الباطلة

الترويج للعقائد الباطلة والمنحرفة والأفكار الهدّامة والدعوات الخبيثة.

د. الإضلال

الضلال الفكري والديني من خلال تأثير غرف الدردشة الإلكترونية.

هـ. زلزلة العقائد

التأثير في زلزلة عقائد الشباب خاصة من لا يتمتعون بحصانة فكرية عالية.



2. على المستوى الأخلاقي

أ. الانحلال الأخلاقي

- الدخول إلى المواقع الإباحية والجنس.
- شحن الفريزة الجنسية وتهييجها من خلال المناظر الإباحية.
- جذب الشباب من خلال الصور والأفلام الإباحية.

ب. العلاقات غير الشرعية

إغراء الشباب بالعلاقات العاطفية.

ج. القمار

ممارسة القمار والتي تنتشر مواقعها ويتم الترويج لها بكل الوسائل عبر الإنترنت.

د. المخدرات والكحول

تُعلم أساليب السرقة وتعاطي المخدرات، ومعاقرة الخمرة.

هـ. الاستغلال

إمكانية التفرير بالمستخدم شاباً كان أو شابة لعمل شيء مشين، والتحايل والابتزاز والتزوير.



3. على المستوى النفسي

أ. إدمان الإنترنت

يميل المدمن إلى زيادة الجرعة لإشباع رغباته التي كان يتطلب إشباعها لديه جرعة أقل.

يعاني المدمن على الإنترنت عند انقطاع اتصاله بالشبكة من أعراض نفسية وجسمية ومن التوتّر النفسي الحركي، والقلق، وتركّز تفكيره على الإنترنت بشكل قهري، وأحلام وتخيّلات مرتبطة بالإنترنت.

ب. رُهاب الإنترنت

هذه الحالة هي عكس الحالة السابقة حيث يسيطر على صاحبها القلق من استخدام الإنترنت نظراً لما يخشاه من أضرارها ويتطوّر هذا القلق ليصبح في صورة رُهاب يمنعه من الاقتراب من الشبكة واستخدامها الاستخدام الصحيح ما يترتب عليه تأخّر المصاب بهذا الرُهاب في دراسته وفي عمله إذا كانت دراسته وعمله ممّا يتطلب استخدام الإنترنت.

4. على المستوى الاجتماعي

أ. التأثير على الأسرة

تهديد استقرار الأسرة وانهيار الحياة الزوجية وتهديد الأطفال في أسرهم.



ب. التجسس على الأسرار الشخصية

تعرّض خصوصية المعلومات الموجودة في الأجهزة للاختراق من قِبَل المخترقين المحترفين وهواة الاختراق وبرامج التجسس، وانتهاك الحقوق الخاصة والعامّة، وانتهاك الخصوصية وانتحال الشخصيات.

ج. فقدان التفاعل الاجتماعي

التواصل يحصل عبر أسلاك ووصلات وليس بطريقة طبيعية مباشرة وخارجية.

د. التأثير على القيم الاجتماعية

التعرّض لقيم ذات تأثير ضاغط بهدف إعادة تشكيله تبعاً لها.

هـ. الإساءة إلى الأشخاص

من الاستخدامات السلبية للإنترنت التشهير بكثير من الشخصيات الاجتماعية ونشر الشائعات والمضايقات.

و. تكوين علاقات بين الجنسين

وسائل اتصالية أصبحت وسيلة لتكوين علاقات غير بريئة بين الجنسين عن طريق الإنترنت وجعل الشباب يعيش في الخيال وقصص الحبّ الوهمية.



5. على المستوى العلمي

أ. ضياع العمر

قتل الوقت من خلال غرف الدردشة الفارغة، هدر وقت كبير بدون أية فائدة، ما قد يؤثّر على المستوى الدراسي للطلاب والطالبات، وتضييع أوقات الشباب في غير منفعة عند الغالبية من خلال الألعاب والتسلية.

ب. تراجع التحصيل الدراسي

التأخّر الدراسي عند طلاب المدارس والجامعات.

ج. عدم الدقّة في المعلومات

يُعطي كثيراً من المعلومات الكاذبة والشائعات ومن نشر العديد من المعلومات غير الدقيقة على الشبكة دون رقابة.

6. على المستوى الصحي

أ. أمراض العيون

بسبب التركيز الدائم على الشاشة والتعرّض للذبذبات المنتشرة.



ب. أمراض العمود الفقري والمفاصل

بسبب الجلوس الطويل بشكل غير سليم.

ج. زيادة الوزن

من جرّاء تناول المأكولات غير الصحية والوجبات السريعة أثناء الانشغال بالإنترنت.

7. على المستوى الاقتصادي

- أ. خسارة وقت الموظفين في الشركات.
- ب. تعرّض أجهزة الكمبيوتر للقرصنة وخسارة المعلومات.
- ج. الإجبار على دفع غرامات وفديات مقابل ترك الموقع على الشبكة.

8. أخلاقيات العمل على الإنترنت وشبكات التواصل الاجتماعي

- أ. تجنّب الإساءة للآخرين (التجسس، إرسال الفيروسات، توزيع الملفات غير الأخلاقية على الآخرين).
- ب. احترام أملاك الآخرين وحقوق الملكية الفكرية.
- ج. احترام أفكار ومعتقدات الآخرين.
- د. احترام خصوصية الآخرين.
- هـ. تقبّل النقد المهني، ونقد الآخر بموضوعية.



9. نصائح لضمان السلامة عند استخدام الإنترنت

أ. الرقم السري

لا تكشف عن الرقم السري للاتصال بالإنترنت لأي شخص بغض النظر عمّن يكون أو عمّن يدّعي.

ب. المعلومات الشخصية

لا تبح بأية معلومات شخصية عنك سواء اسمك أو عنوانك أو اسم والديك أو رقم الهاتف أو اسم مدرستك أو أية تفاصيل أخرى.

ج. الصور العائلية

لا ترسل صوراً لنفسك أو لأيّ أحد من أفراد عائلتك أبداً عبر الإنترنت.

د. لا تواصل الحديث

مع من يُشعرك بعدم الارتياح على الإنترنت، سواء كان لاتخاذ الحديث طابعاً شخصياً أو اشتماله تلميحات غير لائقة، أعلق الخطّ بكلّ بساطة وانتقل إلى موقع آخر على الإنترنت، ولا توافق أبداً على مقابلة أيّ شخص في أيّ ظرف من الظروف.



هـ. ضبط الوقت

لا تقضي كل وقتك بالإبحار على الإنترنت.

و. التفكير جيداً

فكّر جيداً قبل أن تضغط على زر الإرسال.



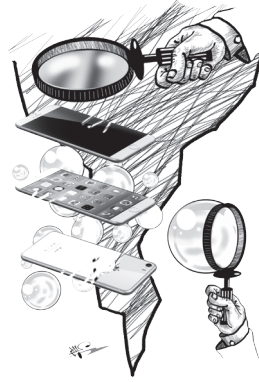

الفصل الرابع

نصائح وتوصيات عند وجود الإنترنت في المنزل



١ . راقب ما يحدث من خلال :

- مراقبة أولياء الأمور للمواقع التي يتصفحها أفراد الأسرة.
 - التأكيد على تصفّح مواقع ذات جودة تربوية للتعلّم الذاتي.
 - دراية ولي الأمر بالبرامج التي تُتيح له منع تصفّح مواقع معينة.
 - تعرّف ولي الأمر على البرامج التي تخزن عناوين المواقع التي تُزار يوميًا.
- هام: هناك بعض البرامج التي يمكن وضعها في أجهزة الحاسب الآلي والتي تمكّن الأب أو الأم من رصد كلّ موقع يتم الدخول إليه وكل ما يتم كتابته على لوحة المفاتيح.

٢ . اعرف ما يجري

- اعرف من هم أصحاب أطفالك الذين يتخاطبون معهم عن طريق الشبكة.
- راقب عن طريق فحص قائمة العناوين المخزّنة



بالكمبيوتر وفتح موقع الذاكرة الذي يحتوي على مواقع الإنترنت التي تمّت زيارتها للتعرف على المواقع التي زارها الأطفال لإحكام المراقبة.

٣. توعية الأطفال

ضرورة رفع مستوى الوعي والإدراك لدى الأطفال تجاه ما يمكن أن يصلهم من محتوى غير لائق. وتوعيتهم لأهمية عدم ذكر أيّ معلومات شخصية أو أسمائهم الحقيقية أو أرقام هواتفهم وعناوينهم أو حتى عنوان البريد الإلكتروني لأيّ أحد على الشبكة دون إذن الوالدين.

٤. حدّد الوقت

- الاتفاق على وقت محدّد في اليوم لاستخدام الإنترنت.
- تحديد مواعيد للدخول على مواقع الإنترنت وضرورة الالتزام بذلك.
- تهيئة الكمبيوتر لاستخدام الأبناء للإنترنت كمصدر للتعلم.

٥. حدّد الهدف

تحديد الهدف من الدخول إلى الإنترنت.



٦. شاركهم

مصادقة أولياء الأمور لأبنائهم صغاراً وكباراً ومشاركتهم المواقع التي يتصفحونها.

٧. نظّم

اجعل أطفالك يستخدمون محرّكات بحث خاصة بالأطفال

مثل:

<http://www.ajkids.com/>

<http://yahooligans.yahoo.com/>

<http://www.kids.net.au/>

٨. ضع أيّ جهاز كمبيوتر في منتصف البيت ولا تضعه في مكان

منعزل ووجّه الشاشة للباب حتى يُرى بسهولة.

٩. وضع استخدام الإنترنت في مكان يُتيح للراشدين في المنزل

الاطلاع على المواقع التي يتمّ زيارتها من بعد.



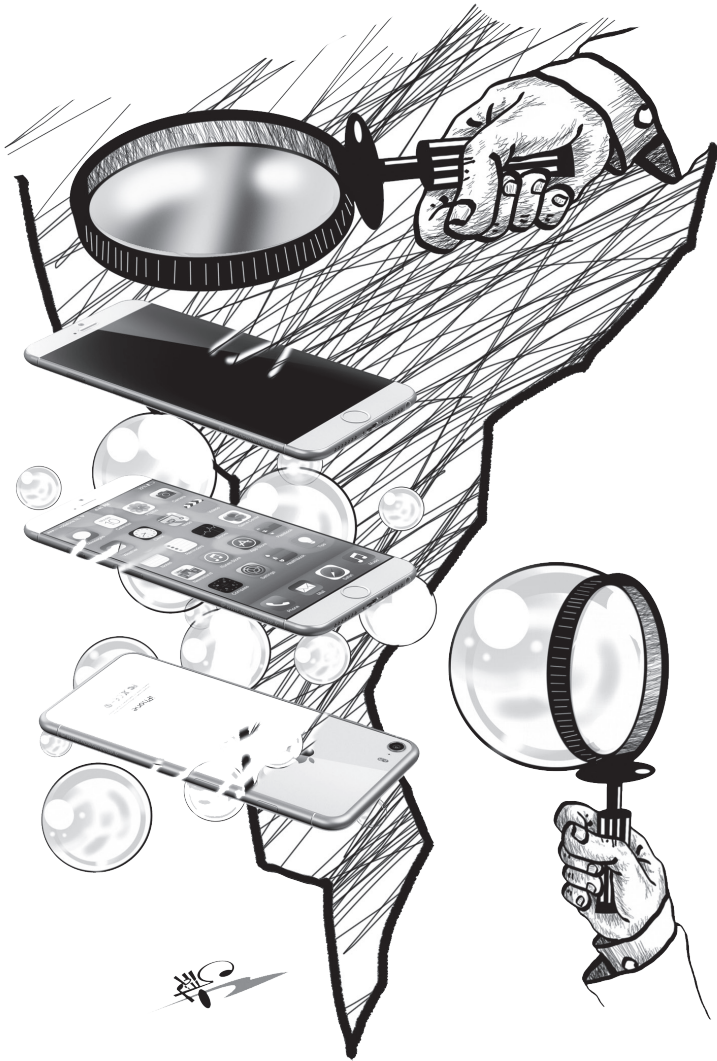

فقه التواصل الاجتماعي



جمعية المعارف الإسلامية الثقافية

AL - MAAREF ISLAMIC CULTURAL ASSOCIATION

بيروت - لبنان - العمورة - الشارح العام

تلفون: 01/471070 فاكس: 01/476142

www.almaaref.org

Email: info@almaaref.org



1014074